

TM-T20

Benutzerhandbuch

Alle Rechte vorbehalten. Diese Veröffentlichung darf ohne ausdrückliche schriftliche Genehmigung der Seiko Epson Corporation nicht reproduziert, in einem Abrufsystem gespeichert oder in beliebiger Form und auf jedwede Weise übermittelt werden, weder durch Fotokopieren, Aufzeichnen, noch auf elektronische, mechanische oder sonstige Weise. Für die hierin enthaltenen Informationen wird keine Patenthaftung übernommen. Obgleich bei der Zusammenstellung dieser Anleitung mit Sorgfalt vorgegangen wurde, übernimmt die Seiko Epson Corporation keine Verantwortung für Fehler und Auslassungen. Zudem wird keine Haftung übernommen für Schäden, die aus der Verwendung der hierin enthaltenen Informationen entstehen.

Weder die Seiko Epson Corporation noch ihre Tochtergesellschaften sind dem Käufer dieses Produkts oder Dritten gegenüber für Schäden, Verluste, Kosten oder Ausgaben haftbar, die für den Käufer oder etwaige Dritte aufgrund von Unfall, Missbrauch oder Zweckentfremdung dieses Produkts, nicht autorisierten Modifikationen, Reparaturen oder Produktumbauten sowie (mit Ausnahme USA) aufgrund des Versäumnisses anfallen, die Bedienungs- und Wartungsanleitungen der Seiko Epson Corporation genau einzuhalten.

Die Seiko Epson Corporation ist nicht haftbar für Schäden oder Probleme, die bei Verwendung von Optionen oder Verschleißteilen auftreten, die nicht als Original-Epson-Produkte oder von der Seiko Epson Corporation zugelassene Epson Produkte gelten.

EPSON ist ein eingetragenes Warenzeichen der Seiko Epson Corporation in Japan und anderen Ländern/Gebieten.

HINWEIS: Änderungen am Inhalt dieser Anleitung ohne Vorankündigung vorbehalten.

Copyright © 2010 Seiko Epson Corporation, Nagano, Japan.

Normen und Genehmigungen

Die folgenden Normen gelten nur für entsprechend gekennzeichnete Drucker. (Die EMC-Prüfung erfolgte unter Benutzung der Epson Spannungsversorgung.)

Europa: CE-Plakette

Nordamerika: FCC/ICES-003 Class A

Ozeanien: AS/NZS CISPR22 Klasse A

WARNUNG

Dies ist ein Gerät der Klasse A. In Wohnbereichen kann dieses Produkt Rundfunkstörungen verursachen; in diesem Fall muss der Benutzer geeignete Abhilfemaßnahmen treffen.

Die EMC-Normen für dieses Gerät werden ungültig, wenn ein nicht abgeschirmtes Drucker-Schnittstellenkabel an den Drucker angeschlossen wird.

Bitte beachten Sie, daß durch Änderungen oder Modifikationen, die nicht ausdrücklich von der Seiko Epson Corporation genehmigt wurden, die Bedienung des Geräts unter Umständen unzulässig wird.

CE-Plakette

Der Drucker entspricht den folgenden Direktiven and Normen:

Direktive 2004/108/EC

EN 55022 Klasse A

IEC61000-3-2

IEC61000-3-3

EN 55024

IEC 61000-4-2

IEC 61000-4-5

IEC 61000-4-3

IEC 61000-4-6

IEC 61000-4-4

IEC 61000-4-11

Richtlinie 2006/95/EC

Sicherheitsnorm EN 60950-1

Wichtige Sicherheitshinweise

Dieser Abschnitt enthält wichtige Informationen für die sichere und effektive Nutzung dieses Produkts. Bitte lesen Sie diesen Abschnitt sorgfältig durch und bewahren Sie ihn leicht zugänglich auf.

Symbole

Die in diesem Handbuch verwendeten Symbole sind der untenstehenden Wichtigkeit entsprechend definiert. Folgende Angaben vor der Benutzung des Produkts sorgfältig durchlesen.

 **WARNUNG:**

Warnungen müssen zur Vermeidung von möglicherweise schweren Körperverletzungen genau beachtet werden.

 **VORSICHT:**

Vorsichtshinweise müssen eingehalten werden, um leichte Verletzungen, Geräteschäden oder Datenverluste zu vermeiden.

 **Hinweis:**

Hinweise enthalten wichtige Informationen und nützliche Tipps zum Betrieb Ihres Gerätes.

Sicherheitshinweise

 **WARNUNG:**

Schalten Sie das Gerät sofort aus, wenn Sie Rauch bzw. ungewöhnliche Gerüche oder Geräusche bemerken. Wenn das Gerät weiter verwendet wird, kann dies zu einem Brand oder Stromschlag führen. Ziehen Sie den Netzstecker des Gerätes sofort aus der Netzsteckdose und benachrichtigen Sie Ihren Händler oder ein Seiko Epson Service Center.

Versuchen Sie niemals, dieses Produkt eigenständig zu reparieren. Unsachgemäße Reparaturarbeiten können gefährlich sein.

Zerlegen oder modifizieren Sie dieses Produkt nicht. Unsachgemäße Arbeiten an diesem Produkt können zu Verletzungen, einem Brand oder einem Stromschlag führen.

Stellen Sie sicher, dass Sie die für dieses Produkt geeignete Stromquelle verwenden. Anschluss an andere Stromquellen können zu einem Brand führen.

Stecken Sie das Netzkabel niemals mit nassen Händen ein oder ziehen es heraus. Dies kann zu einem schweren elektrischen Schlag führen.

Verwenden Sie keine Tischsteckdosen an der Wandsteckdose. Eine Überlastung der Steckdose kann einen Brand verursachen.

Stellen Sie sicher, dass das Netzkabel den zutreffenden Sicherheitsnormen entspricht und einen Erdungsleiter (Schutzkontakt) aufweist. Sonst können elektrische Schläge resultieren.

Seien Sie vorsichtig bei der Handhabung der Kabel. Die unsachgemäße Verwendung kann zu einem Brand oder einem elektrischen Schlag führen.

Verwenden Sie die Kabel nicht, wenn sie beschädigt sind.

Ändern oder reparieren Sie die Kabel nicht.

Stellen Sie keine Gegenstände auf die Kabel.

Übermäßiges Biegen, Drehen und Ziehen der Kabel vermeiden.

Verlegen Sie die Kabel nicht in der Nähe von Heizgeräten.
Sorgen Sie vor dem Einstecken des Steckers dafür, dass er sauber ist.
Prüfen Sie die Netzbuchse auf Sauberkeit, bevor Sie den
Netzkabelanschluss einstecken.

Prüfen Sie die Sicherungen und drücken Sie den Netzkabelanschluss fest
hinein.

Verwenden Sie nur das mitgelieferte Netzkabel. Benutzen Sie das mitgelieferte
Netzkabel nur für das angegebene und nicht ein anderes Gerät. Sonst kann es
zu einem Brand oder elektrischen Schlag kommen.

Netzteilbuchse und Netzkabel nie zusammenkleben!

Ziehen Sie den Netzstecker regelmäßig aus der Steckdose und reinigen Sie den
Sockel der Anschlussstifte und den Bereich zwischen den Anschlussstiften. Wenn
der Netzstecker lange Zeit in der Steckdose verbleibt, kann sich am Sockel der
Anschlussstifte Staub ansammeln und es besteht Kurzschluss- und Brandgefahr.

Überprüfen Sie regelmäßig, dass sich auf Stecker und Netzbuchse keine
Flüssigkeit, wie z. B. Wasser befindet.

Vermeiden Sie das Eindringen von Fremdobjekten in dieses Produkt. Das
Eindringen von Fremdobjekten kann zu einem Brand führen.

Wenn Wasser oder andere Flüssigkeiten in dieses Produkt eindringen, ziehen Sie
sofort den Netzstecker heraus und benachrichtigen Sie einen Fachhändler oder
Ihr Seiko Epson Service Center. Wenn das Gerät weiter verwendet wird, kann
dies einen Brand verursachen.

Verwenden Sie keine brennbaren Sprühmittel in dem Gerät oder in seiner
Nähe. Brandgefahr!

Keine Telefonleitung an den Anschluss der Kassenschublade anschließen.
Andernfalls besteht Gefahr, dass der Drucker und die Telefonleitung
beschädigt werden.

VORSICHT:

Schließen Sie Kabel nur auf die in diesem Handbuch beschriebene Weise an.
Andere Kabelverbindungen können das Gerät beschädigen und einen Brand
verursachen.

Stellen Sie dieses Gerät unbedingt auf einer festen, stabilen, horizontalen
Fläche auf. Das Produkt kann beim Fallen beschädigt werden oder
Verletzungen verursachen.

Verwenden Sie das Gerät nicht an Orten mit hohem Feuchtigkeits- oder
Staubgehalt. Eine übermäßige Feuchtigkeits- oder Staubeentwicklung kann das
Gerät beschädigen oder einen Brand verursachen.

Stellen Sie keine schweren Gegenstände auf dieses Produkt. Stellen Sie sich nie
auf das Produkt und lehnen Sie sich nicht dagegen. Das Gerät kann fallen oder
beschädigt werden und dabei Gegenstände beschädigen oder Personen
verletzen.

Darauf achten, dass Sie sich bei den folgenden Arbeiten keine
Handverletzungen durch die manuelle Schneidvorrichtung zuziehen:

- Beim Herausnehmen des bedruckten Dokuments
- Bei der Durchführung von anderen Arbeiten, wie zum Beispiel beim
Einlegen/Herausnehmen der Papierrolle.

Aus Sicherheitsgründen ziehen Sie bitte den Netzstecker aus der Netzsteckdose
wenn Sie beabsichtigen, das Gerät über einen längeren Zeitraum nicht zu
verwenden.

Warnschilder

Die Warnschilder auf dem Produkt weisen auf die folgenden Sicherheitshinweise hin:



VORSICHT:

Berühren Sie nicht den Thermokopf, da dieser nach dem Druck sehr heiß sein kann.

Verwendungshinweise

Wenn dieses Produkt für Anwendungen verwendet wird, bei denen es auf hohe Zuverlässigkeit/Sicherheit ankommt, wie z.B. Transportvorrichtungen beim Flug-, Zug-, Schiffs- und Kfz-Verkehr usw.; Vorrichtungen zur Katastrophenverhinderung, verschiedene Sicherheitsvorrichtungen oder Funktions-/Präzisionsgerät usw., sollten Sie dieses Produkt erst verwenden, wenn Sie Fail-Safe-Vorrichtungen und Redundanzsysteme in Ihr Design mit einbezogen haben, um die Sicherheit und Zuverlässigkeit des gesamten Systems zu gewährleisten. Da dieses Produkt nicht für den Einsatz bei Anwendungen vorgesehen ist, bei denen es auf extrem hohe Zuverlässigkeit/Sicherheit ankommt, wie beispielsweise in der Raumfahrt, bei primären Kommunikationseinrichtungen, Kernenergiekontrollanlagen oder medizinischen Vorrichtungen für die direkte medizinische Pflege usw., überlegen Sie bitte nach umfassender Evaluierung genau, ob das Produkt für Ihre Zwecke geeignet ist.

Herunterladen von Treibern, Dienstprogrammen und Handbüchern

Die neuesten Versionen der Treiber, Dienstprogramme und Handbücher können von folgenden Webadressen heruntergeladen werden.

Für Kunden in Nordamerika: Besuchen Sie die Website <http://www.epsonexpert.com/> und befolgen Sie die auf dem Bildschirm angezeigten Anweisungen.

Für Kunden in anderen Ländern: Besuchen Sie die Website: <http://www.epson-pos.com/>

Auspacken

Folgende Teile sind im Lieferumfang des Druckers mit Standardspezifikationen enthalten.

Falls eine der Systemkomponenten beschädigt ist, wenden Sie sich bitte an Ihren Fachhändler.



Hinweis:

Die Form der Zubehörteile variiert zwischen Modellen und Bereichen.

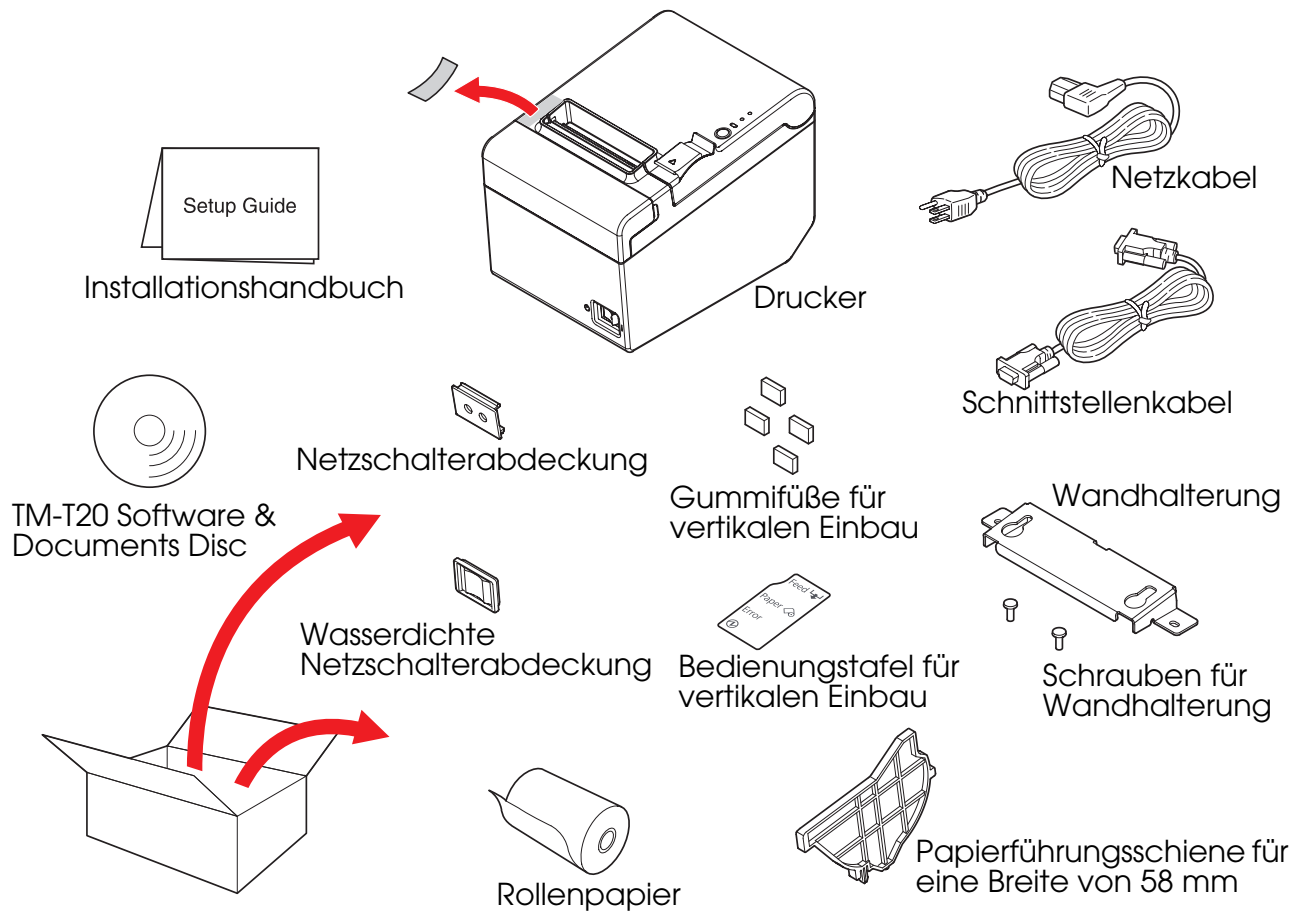

Teilenamen

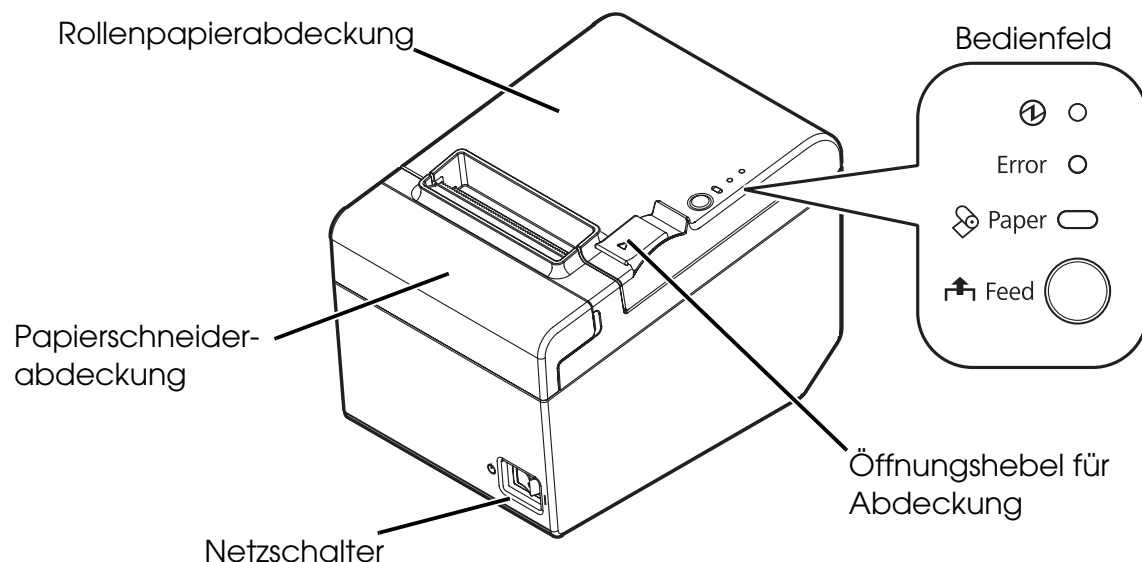

Bedienfeld

⏻ Betriebsanzeige

Die Betriebsanzeige leuchtet, wenn der Drucker eingeschaltet ist.

Fehleranzeige (Error LED)

Dieses Lämpchen leuchtet, wenn am Gerät ein Fehler aufgetreten ist.

Papieranzeige (Paper LED)

Weist darauf hin, dass das Papier zu Ende gegangen ist. Wenn das Lämpchen blinkt, befindet sich das Gerät im Bereitschaftsmodus (Standby).

Papiervorschubtaste (Feed)

Schiebt Papier vor.

Anschließen der Kabel

⚠ VORSICHT:

Bei Verwendung einer seriellen Schnittstelle verwenden Sie ein Nullmodemkabel.

Führen Sie die Spannung immer direkt von einer Standard-Netzsteckdose zu. Schließen Sie sie nicht an Steckdosen in der Nähe von Geräten an, die Spannungsschwankungen oder elektrische Störungen verursachen können. Bleiben Sie insbesondere Geräten mit starken Elektromotoren fern.

Versuchen Sie niemals, das Kabel zu strecken oder zu spannen, um eine Verbindung herstellen zu können. Das Netzkabel darf während der Verwendung nicht straff sein.

1. Vergewissern Sie sich, dass der Drucker ausgeschaltet ist.
2. Verbinden Sie das Seriellen-Kabel mit dem Drucker.

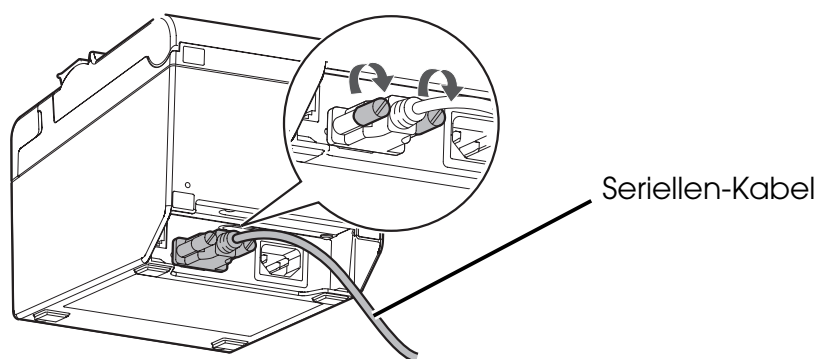

3. Verbinden Sie das andere Ende des Seriellen-Kabels mit dem Computer.

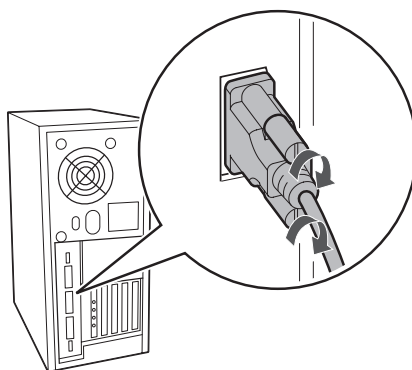

4. Verbinden Sie das Netzkabel mit dem Drucker.

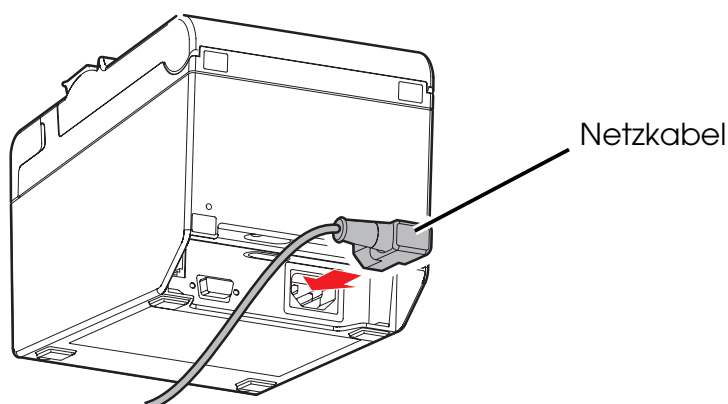

5. Stecken Sie den Netzstecker in eine Steckdose.

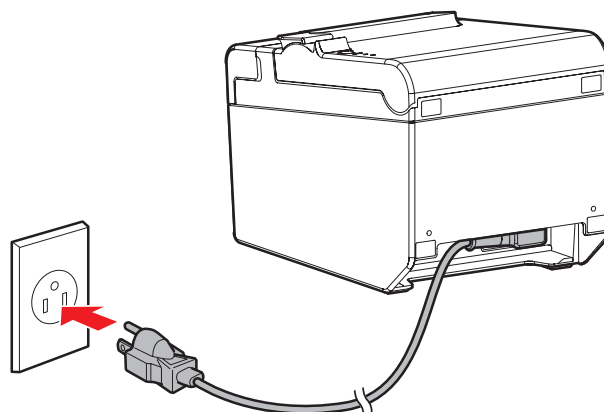

Druckerinstallation

Der Drucker kann horizontal (mit Papierausgang oben) oder vertikal (mit Papierausgang vorn) befestigt werden. Sie können ihn auch unter Verwendung der mitgelieferten Zubehörteile an eine Wand hängen.

⚠ VORSICHT:

Ergreifen Sie Maßnahmen um zu verhindern, dass sich der Drucker durch Vibrationen während des Schneidens von Papier und bei der Verwendung einer Schublade bewegt. Klebeband zum Befestigen wird optional geliefert.

Vertikale Druckerinstallation

Achten Sie bei der vertikalen Druckerinstallation darauf, die mitgelieferte Bedienungstafel für den vertikalen Einbau anzubringen und bringen Sie 4 GummifüÙe an den rechteckigen Einbuchtungen im Druckergehäuse wie in der untenstehenden Abbildung gezeigt an.

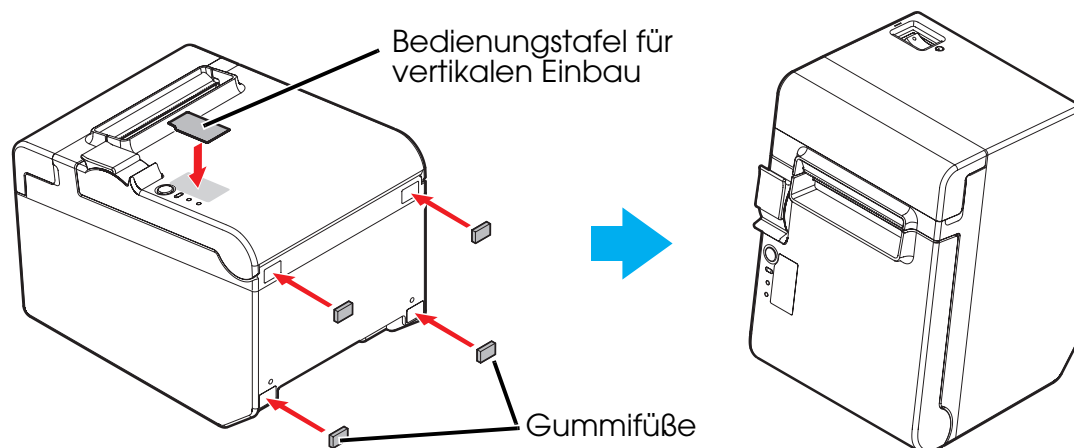

✎ Hinweis:

Der Drucker kann mit der mitgelieferten Wandhalterung so befestigt werden, dass die Rollenpapierabdeckung senkrecht zu der Montagefläche steht.

1. Bringen Sie die Bedienungstafel für den vertikalen Einbau an der Rollenpapierabdeckung an.

2. *Bringen Sie die Wandhalterung an dem Drucker an und befestigen Sie sie mit den 2 mitgelieferten Schrauben.*
3. *Bringen Sie 2 GummifüÙe an den rechteckigen Einbuchtungen im Druckergehäuse und 2 GummifüÙe an der Ritzlinie auf der Wandhalterung an.*
4. *Stellen Sie den Drucker mit der Wandhalterungs-Seite nach unten auf.*

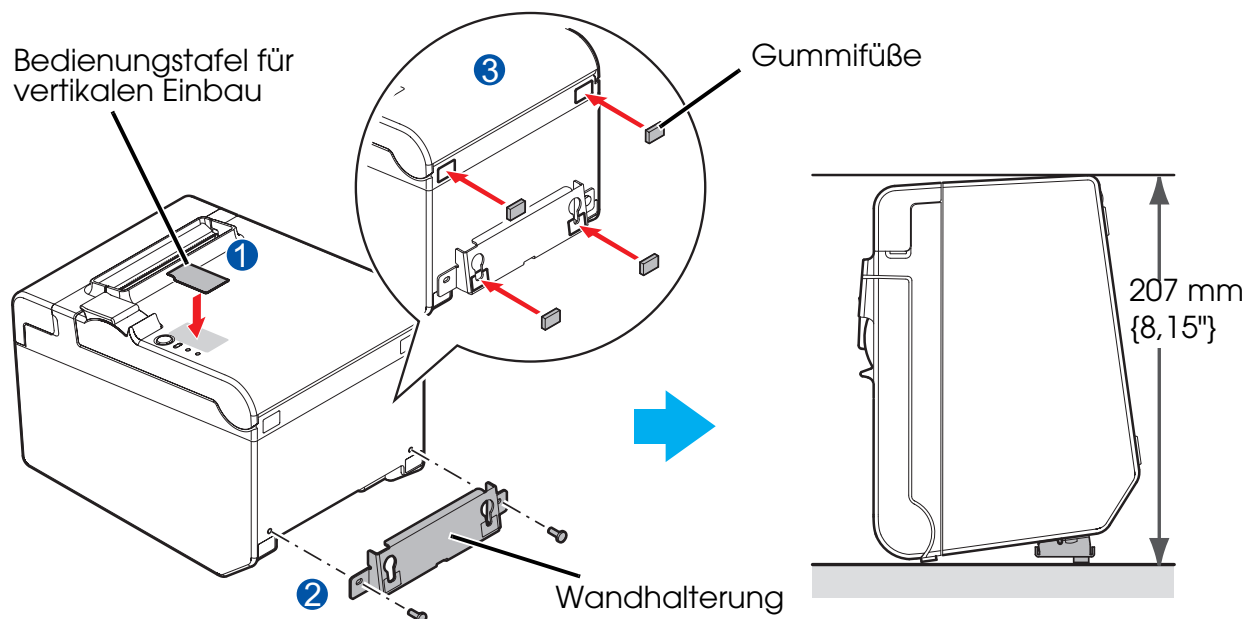

Aufhängen des Druckers an einer Wand

Um den Drucker an der Wand aufzuhängen, befolgen Sie die nachstehenden Schritte.

⚠ VORSICHT:

Bringen Sie die Wandhalterung zur sicheren Befestigung des Druckers an einer Wand aus Holz, Beton oder Metall an. Die Dicke der Wand sollte 10 mm {0,4"} oder mehr betragen.

Verwenden Sie unbedingt Schrauben aus Metall.

Die Schrauben auf der Wand-Seite müssen eine Auszugsfestigkeit von 150 N (15,3 kgf) oder mehr haben.

1. Bringen Sie 2 Schrauben (Schraubendurchmesser: 4 mm {0,16"}; Kopfdurchmesser: 7 bis 9 mm {0,28 bis 0,35"}) in einem Abstand von 80 mm {3,15"} an der Wand an. Vergewissern Sie sich, dass die Länge des Schraubenkörpers in der Wand 10 mm {0,39"} oder mehr und die Länge außerhalb der Wand 3 bis 4 mm {0,12 bis 0,16"} ist.

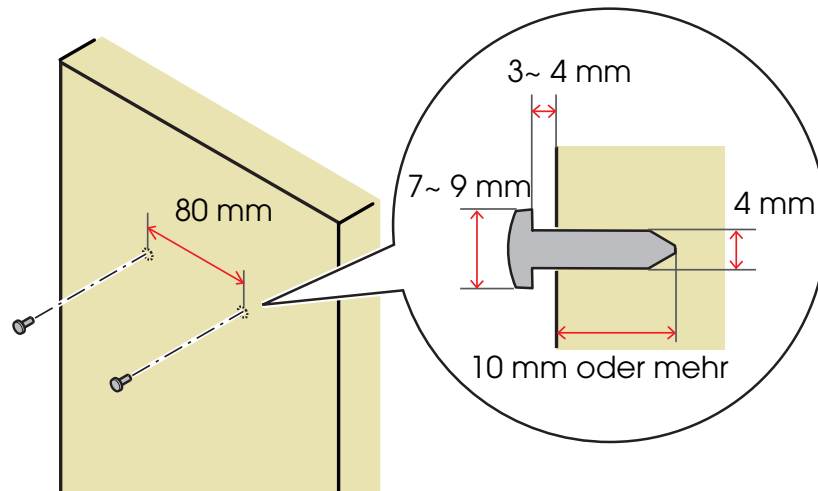

2. Entfernen Sie die angebrachten 2 Schrauben wie in der untenstehenden Abbildung gezeigt von dem Drucker.
3. Bringen Sie die Wandhalterung an dem Drucker an und befestigen Sie sie mit den in Schritt 2 entfernten Schrauben.

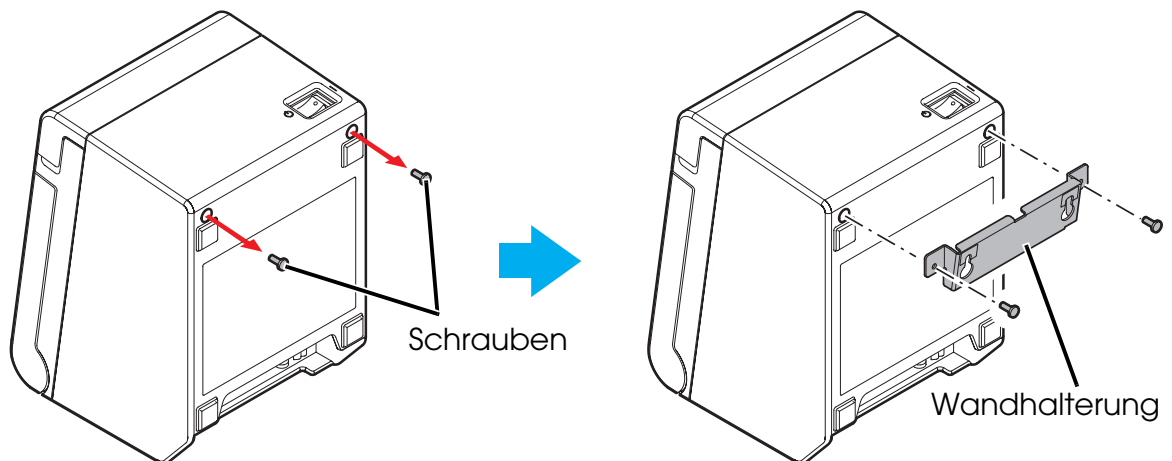

4. Richten Sie die Löcher in der Wandhalterung und die Schrauben an der Wandhalterung aufeinander aus und hängen Sie sie fest ein.

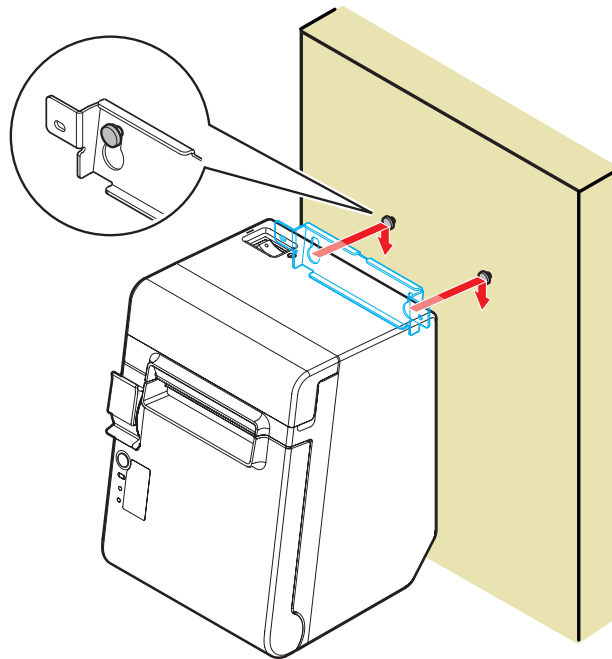

Einlegen des Rollenpapiers

Befolgen Sie die nachstehenden Schritte für die Installation von Rollenpapier.

1. Verwenden Sie den Hebel für das Öffnen der Abdeckung, um die Rollenpapierabdeckung zu öffnen.

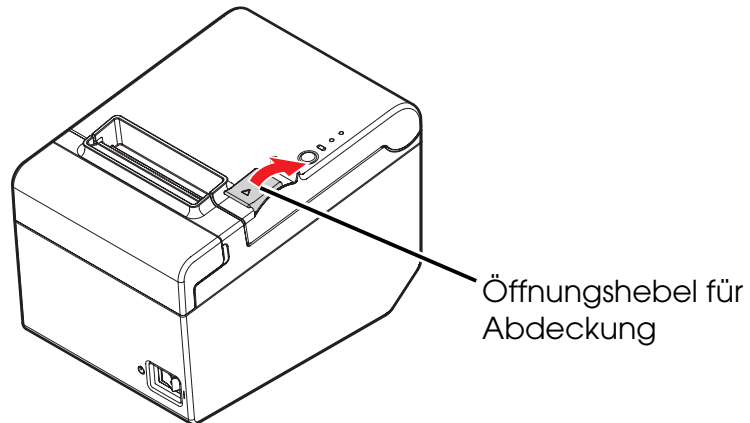

2. Entfernen Sie die eventuell vorhandenen gebrauchten Rollenpapierhüllen und legen Sie das Rollenpapier ein. Die korrekte Laufrichtung des Papiers wird in der untenstehenden Abbildung dargestellt.

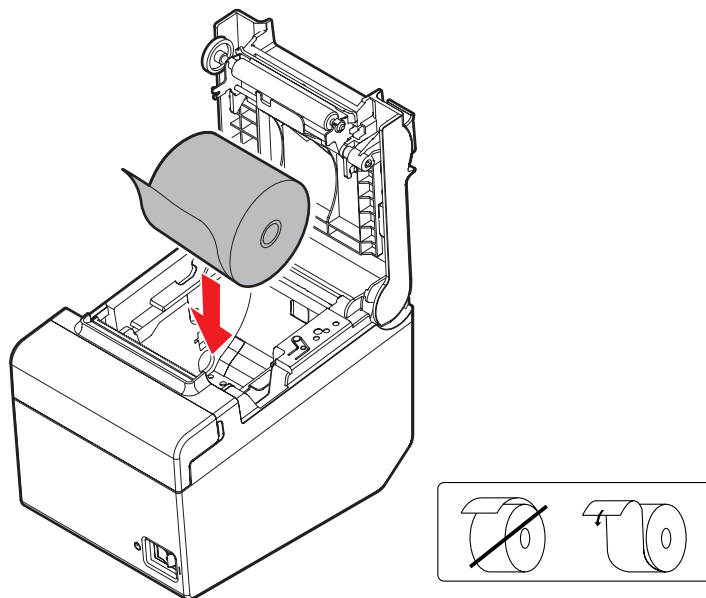

3. Ziehen Sie das Papier etwas heraus und schließen Sie die Rollenpapierabdeckung.
Wenn die Stromzufuhr des Druckers eingeschaltet ist, wird das Rollenpapier automatisch geschnitten.

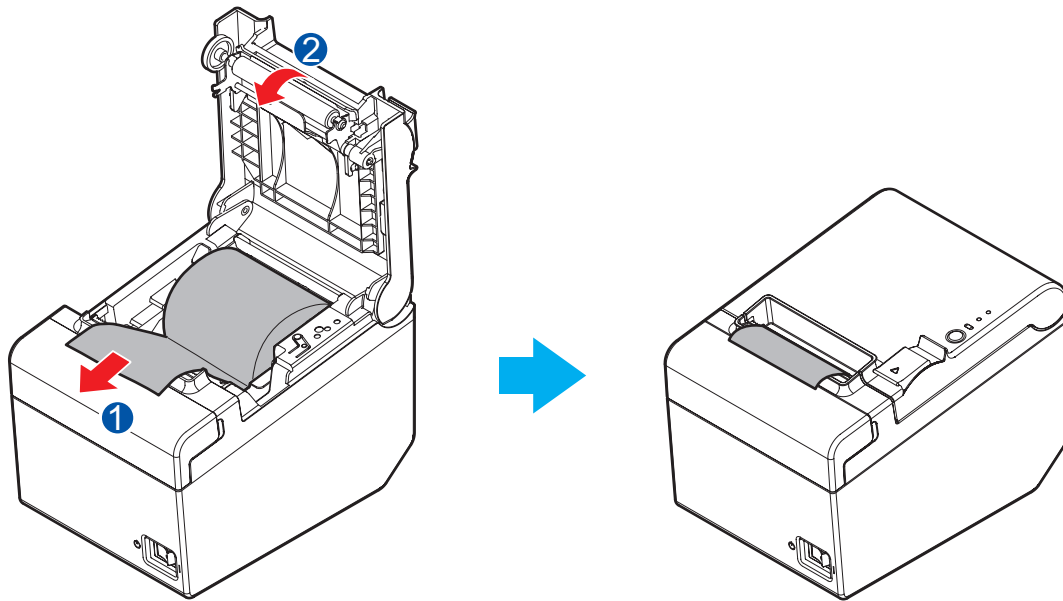

Änderung der Papierbreite

Sie können die Papierbreite von 80 auf 58 mm ändern, indem Sie die mitgelieferte Papierführungsschiene für eine Breite von 58 mm anbringen. Befolgen Sie die nachstehenden Schritte für die Änderung der Papierbreite.

⚠ VORSICHT:

Nachdem Sie die Papierbreite von 80 mm auf 58 mm geändert haben, kann diese nicht mehr auf 80 mm zurück geändert werden.

Nehmen Sie beim Ändern der Papierbreite die Einstellungen für die Papierbreite unbedingt mit der Anwendungssoftware für den TM-T20 vor.

1. Öffnen Sie die Rollenpapierabdeckung.
2. Richten Sie 3 Stege auf der Papierführungsschiene für eine Breite von 58 mm und die rechteckigen Löcher an dem Drucker aufeinander aus und drücken Sie sie nach unten.

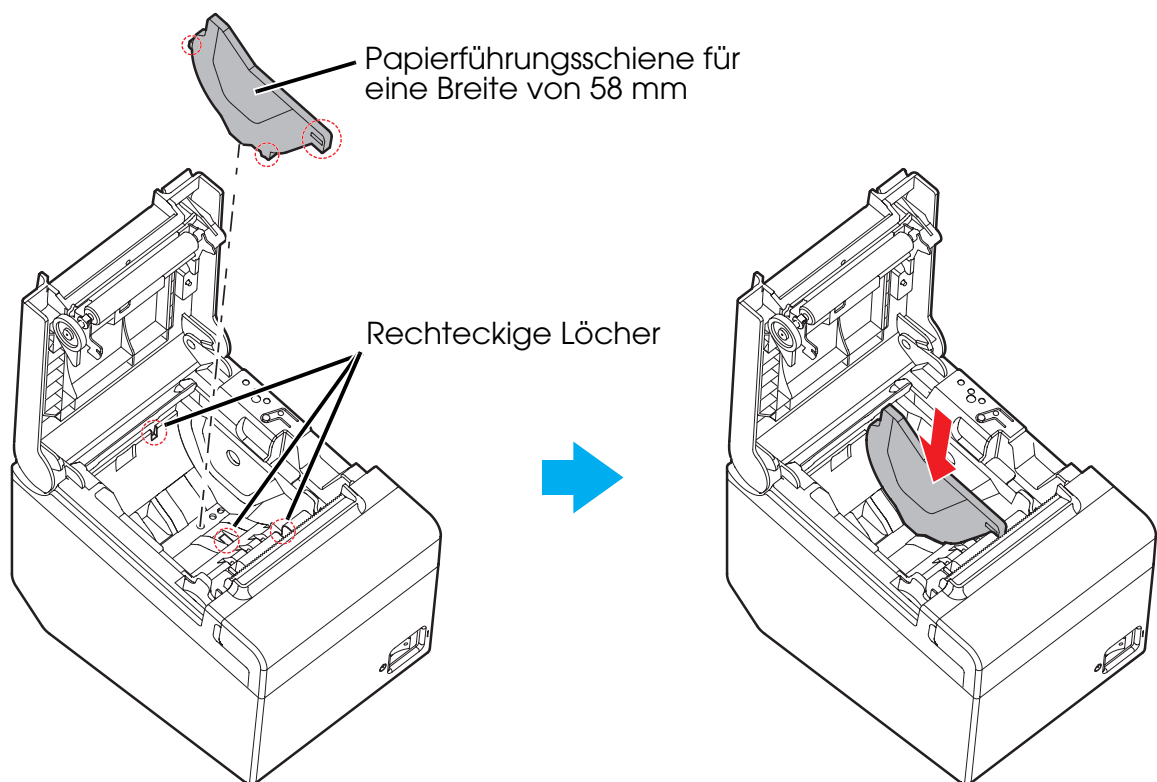

3. Installieren Sie das Rollenpapier.
4. Schließen Sie die Rollenpapierabdeckung.

Anbringen der Abdeckung am Netzschalter

Die beiliegende Netzschalterabdeckung verhindert, dass der Netzschalter versehentlich gedrückt wird.

Sie können den Netzschalter ein- und ausschalten, indem Sie einen spitzen Gegenstand in die Löcher an der Netzschalterabdeckung einführen. Verwenden Sie zum Lösen der Abdeckung ebenfalls einen spitzen Gegenstand.

Es ist ebenfalls eine wasserdichte Abdeckung für den Netzschalter enthalten.

Um diese Abdeckung zu nutzen installieren Sie diese wie in der untenstehenden Abbildung dargestellt.

⚠️ WARNUNG:

Wenn bei angebrachter Netzschalterabdeckung ein Unfall auftritt, sofort den Netzstecker ziehen. Bei Weiterverwendung des Geräts besteht Feuer- und Stromschlaggefahr.

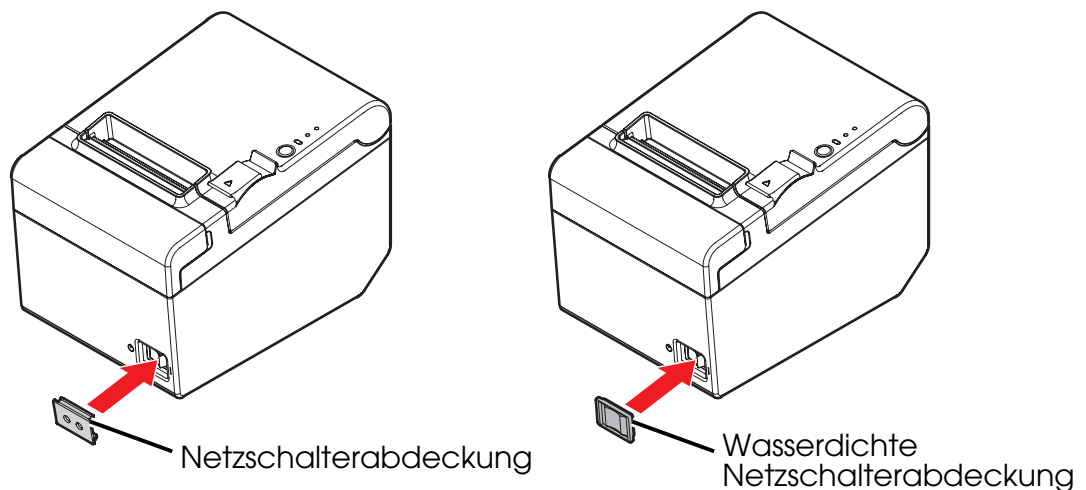

Fehlersuche

Auf dem Bedienfeld leuchten keine Lämpchen

Prüfen Sie, ob das Stromversorgungskabel korrekt mit Drucker und Steckdose verbunden ist.

Fehleranzeige leuchtet und kein Druck

- ❑ Prüfen Sie, ob die Rollenpapierabdeckung geschlossen ist. Ist diese geöffnet, bitte schließen.
- ❑ Leuchtet die Papieranzeige, prüfen Sie die korrekte Installation und den Vorrat des Rollenpapiers.

Fehleranzeige blinkt, aber kein Druck

- ❑ Prüfen Sie das Gerät auf Papierstau. Ist ein Papierstau aufgetreten, entfernen Sie das aufgestaute Papier, wie nachstehend beschrieben und installieren Sie das Rollenpapier korrekt.
- ❑ Der Druck wird angehalten, wenn der Druckkopf überhitzt und wird automatisch fortgesetzt, sobald er abgekühlt ist.
- ❑ Im anderen Fall schalten Sie den Drucker aus und nach 10 Sekunden wieder ein.

Beim Auftreten eines Papierstaus

Tritt ein Papierstau auf, niemals das Papier mit Gewalt herausziehen. Öffnen Sie die Rollenpapierabdeckung, und beseitigen Sie den Papierstau.

  **VORSICHT:**

Berühren Sie nicht den Thermokopf, da dieser nach dem Druck sehr heiß sein kann.

Lässt sich die Rollenpapierabdeckung nicht öffnen, befolgen Sie die nachstehenden Schritte.

1. Schalten Sie den Drucker aus.
2. Greifen Sie mit den Fingern die Einbuchtungen auf beiden Seiten der Papierschneiderabdeckung und schieben Sie sie wie in der untenstehenden Abbildung gezeigt in Pfeilrichtung, um sie zu entfernen.

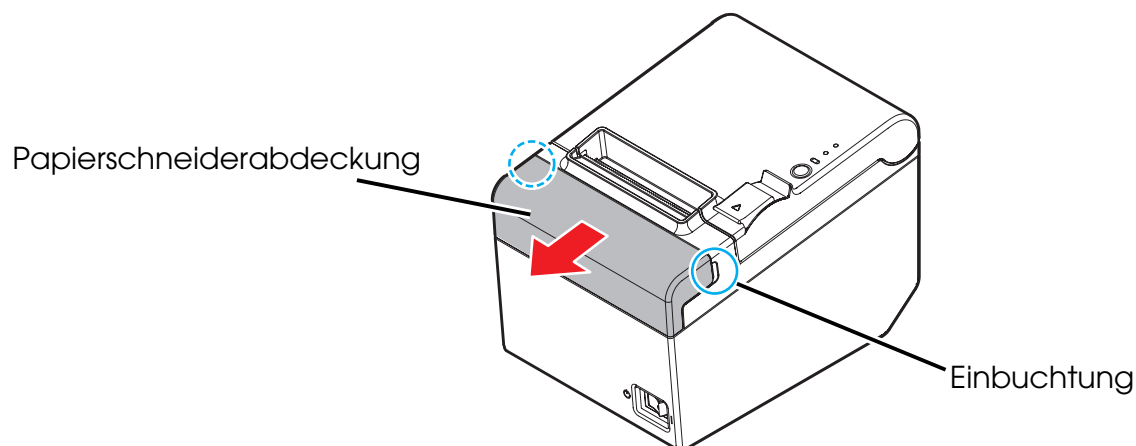

3. Drehen Sie das Rädchen, bis ein Dreieck in der Öffnung sichtbar ist. Auf diese Weise wird das Messer in die Ausgangsstellung gebracht. Siehe die Bedienungsanleitung auf der Rückseite der Papierscheiderabdeckung.

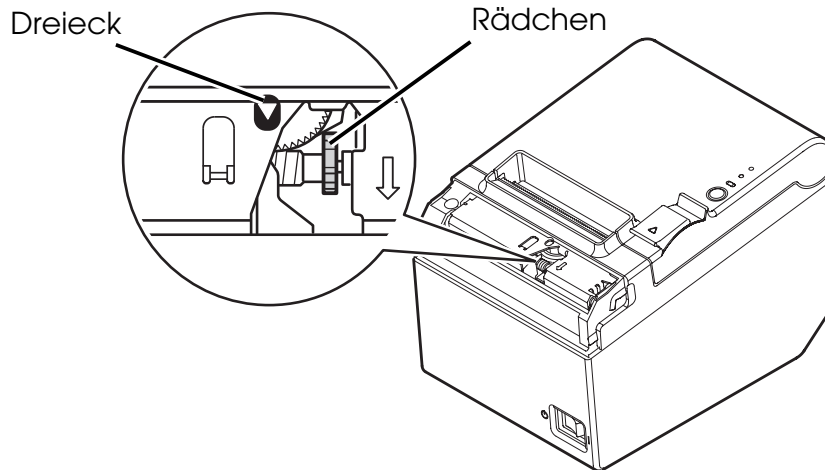

4. Bringen Sie die Abdeckung des Papierabschneiders an.
5. Öffnen Sie die Rollenpapierabdeckung, und beseitigen Sie den Papierstau.

Reinigen

Reinigen des Druckergehäuses

Vergewissern Sie sich, dass der Drucker ausgeschaltet ist, und wischen Sie den Schmutz mit einem trockenen oder feuchten Tuch von dem Druckergehäuse.

⚠ VORSICHT:

Reinigen Sie das Produkt niemals mit Alkohol, Benzin, Verdünner oder anderen Lösungsmitteln. Die Teile aus Plastik oder Gummi könnten dadurch beschädigt werden oder zerbrechen.

Reinigen des Thermokopfes

⚠ ⚠ VORSICHT:

Nach dem Drucken kann der Thermaldruckkopf sehr heiß sein. Den Thermokopf nicht berühren und vor dem Reinigen abkühlen lassen.

Um eine Beschädigung des Thermokopfes zu vermeiden, berühren Sie diesen nicht mit den Fingern oder harten Gegenständen.

Schalten Sie den Drucker aus, öffnen Sie die Rollenpapierabdeckung und reinigen Sie das Thermoelement des Thermokopfes mit einem mit Alkohollösung (Ethanol oder IPA) befeuchteten Wattestäbchen.

Epson empfiehlt, den Thermokopf regelmäßig zu reinigen (im Allgemeinen alle drei Monate), um die ursprüngliche Druckqualität beizubehalten.

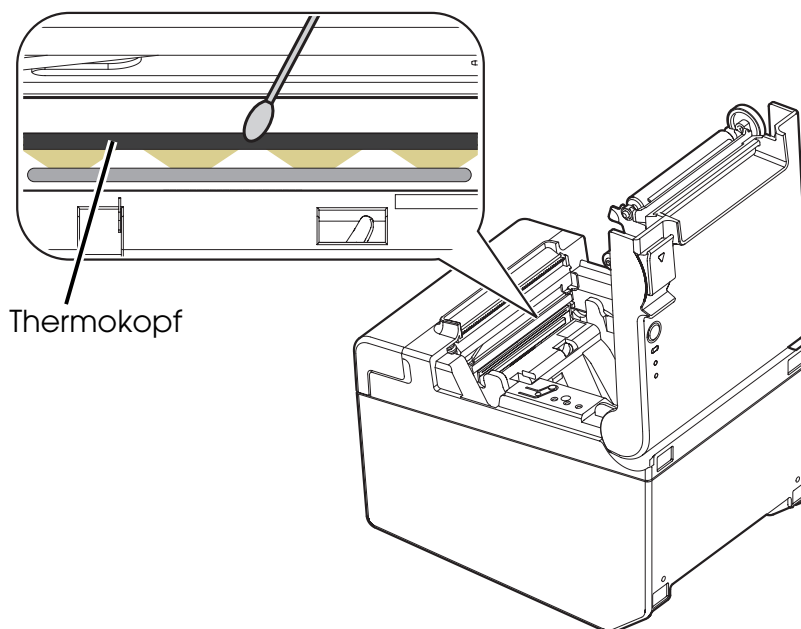

Technische Daten

		Papierbreite 80 mm	Papierbreite 58 mm ¹
Druckmethode		Thermozeilen-Druck	
Auflösung		203 dpi x 203 dpi (Pixel pro 25,4 mm {1"})	
Druckrichtung		Einseitig mit Friktionsvorschub	
Druckbreite	Standard	72,1 mm {2,84"}, 576 Punktpositionen	52,6 mm {2,07"}, 420 Punktpositionen
	42 Spalten- Modus²	68,3 mm {2,69"}, 546 Punktpositionen	47,3 mm {1,86"}, 378 Punktpositionen
Zeichen pro Zeile	Standard	Font A: 48; Font B: 64	Font A: 35; Font B: 46
	42 Spalten- Modus²	Font A: 42; Font B: 60	Font A: 42; Font B: 31
Zeichenabstand	Standard	Font A, Font B: 0,25 mm {,01"} (2 Punkte)	
	42 Spalten- Modus²	Font A: 0,38 mm {,01"} (3 Punkte) Font B: 0,25 mm {,01"} (2 Punkte)	Font A, Font B: 0,25 mm {,01"} (2 Punkte)
Zeichengröße Standard/ Doppelte Höhe/ Doppelte Breite/ Doppelte Breite/ Doppelte Höhe	Standard	Font A: 1,25 x 3,00/1,25 x 6,00/2,50 x 3,00/2,50 x 6,00 mm Font B: 0,88 x 2,13/0,88 x 4,26/1,76 x 2,13/1,76 x 4,26 mm	
	42 Spalten- Modus²	Font A: 1,25 x 3,00/1,25 x 6,00/ 2,50 x 3,00/2,50 x 6,00 mm Font B: 0,88 x 2,13/0,88 x 4,26/ 1,76 x 2,13/1,76 x 4,26 mm	Font A: 0,88 x 2,13/0,88 x 4,26/ 1,76 x 2,13/1,76 x 4,26 mm Font B: 1,25 x 3,00/1,25 x 6,00/ 2,50 x 3,00/2,50 x 6,00 mm
Zeichenaufbau	Standard	Font A: 12 x 24 (einschließlich 2-Punkte horizontaler Abstand) Font B: 9 x 17 (einschließlich 2-Punkte horizontaler Abstand)	
	42 Spalten- Modus²	Font A: 13 x 24 (einschließlich 3- Punkte horizontaler Abstand) Font B: 9 x 17 (einschließlich 2- Punkte horizontaler Abstand)	Font A: 9 x 17 (einschließlich 2- Punkte horizontaler Abstand) Font B: 12 x 24 (einschließlich 2- Punkte horizontaler Abstand)
Anzahl der Zeichen		Alphanumerische Zeichen: 95; Internationale Zeichensätze: 18 Sätze Erweiterte Grafiken: 128 x 43 Seiten (einschließlich benutzerdefinierter Seite)	
Druckgeschwindigkeit		150 mm/s {5,91"/s} max.; 40 lps (3,75 mm {0,15"} Vorschub) Leiterförmiger Barcode und 2D-Code: 100 mm/s {2,4"/s}	
		Die obigen Geschwindigkeitswerte gelten als annähernd. Die Werte gelten, wenn der Druck mit der Druckdichte "Normal" bei 25°C {77°F} durchgeführt wird. Die Geschwindigkeit wird automatisch entsprechend der verwendeten Spannung und der Kopftemperatur angepasst.	
Papiervorschubgeschwindigkeit		Ca. 150 mm/s {ca. 5,91"/s} (kontinuierlicher Papiervorschub mit der Papiervorschubtaste (Feed).)	
Zeilenabstand (Standard)		3,75 mm {0,15"}	
Rollenpapier (einlagig)	Breite	79,5 mm ± 0,5 mm {3,13" ± 0,02"}	57,5 mm ± 0,5 mm {2,26" ± 0,02"}
	Durchmesser	Maximaler Außendurchmesser: 83 mm {3,27"}	
	Kern	Kerndurchmesser: Innen: 12 mm {0,47"}; Außen: 18 mm {0,71"}	
Thermopapiertyp		NTP080-80	NTP058-80

	Papierbreite 80 mm	Papierbreite 58 mm ^{*1}
Schnittstelle	Seriellen (RS-232)	
Empfangsbuffer	4KB/45 Bytes	
Cash Drawer-Funktion	2 Laufwerke	
Stromversorgung	Spannung der Stromversorgung: AC100-240V 50/60Hz, Nennstromstärke: 1,0 A	
Temperatur	Betrieb: 5 bis 45°C {41 bis 113°F} Lagerung: -10 bis 50°C {14 bis 122°F}, ohne Papier	
Luftfeuchtigkeit	Betrieb: 10 bis 90% relative Luftfeuchtigkeit Lagerung: 10 bis 90% relative Luftfeuchtigkeit, außer bei Papier	
Gesamtabmessungen	146 x 140 x 199 mm {5,75 x 5,51 x 7,83"} (H x B x T)	
Gewicht	Ca. 1,7 kg {3,74 lb}	

lps: Zeilen pro Sekunde dpi: Punkte pro 25,4 mm (Punkte pro Zoll)

*1: Diese Werte gelten für den Fall, dass die Papierbreite durch das Installieren der Papierführungsschiene für eine Breite von 58 mm und das Einstellen der Papierbreite mithilfe von Anwendungssoftware für den TM-T20 auf 58 mm geändert wurde.
Zum Installieren der Papierführungsschiene für eine Breite von 58 mm siehe "Änderung der Papierbreite" auf Seite 15.

*2: Der 42 Spalten-Modus kann mit der Anwendungssoftware für den TM-T20 eingestellt werden.